

Sportovní pravidla ringa

Platná od 1.1.2002



Schváleno Českým klubem ringa, z.s.

(garant pravidel: Ing. Ivan Čap – předseda klubu a zakladatel ringa v ČR
kontaktní telefon: +420 777 590 510)

Pravidlo 1	hřiště.....	3
Pravidlo 2	sít'.....	5
Pravidlo 3	kroužek.....	6
Pravidlo 4	hráči.....	6
Pravidlo 5	rozhodčí.....	7
Pravidlo 6	počítání bodů.....	9
Pravidlo 7	zahájení hry a postavení hráčů.....	9
Pravidlo 8	střídání na podání.....	10
Pravidlo 9	teč při podání.....	10
Pravidlo 10	let kroužku.....	11
Pravidlo 11	chytání a zpracování kroužku.....	12
Pravidlo 12	kroky.....	12
Pravidlo 13	čas držení kroužku.....	13
Pravidlo 14	pohyb ruky držící kroužek.....	13
Pravidlo 15	dotyk kroužkem.....	13
Pravidlo 16	„skleněná zed“.....	13
Pravidlo 17	pasivní hra.....	14
Pravidlo 18	všeobecná ustanovení.....	14

Pravidlo 1

HŘIŠTĚ

Hrací plocha, její úprava a názvosloví musí odpovídat následujícímu plánu (viz obr. 1) a ustanovením.

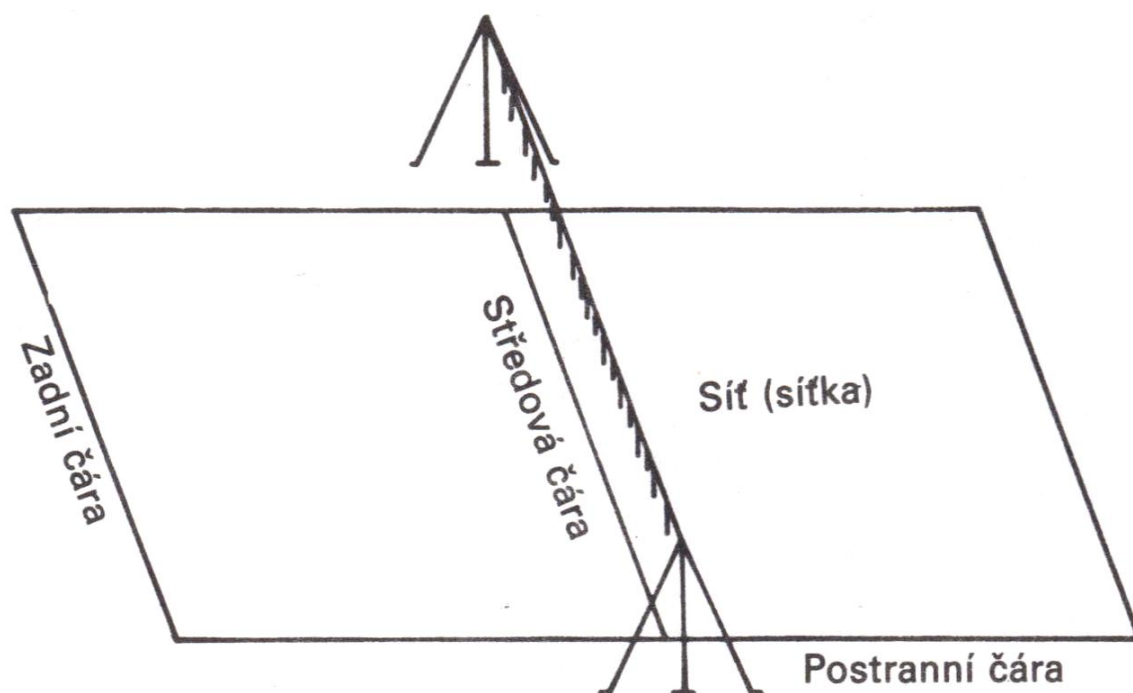

Obr. 1 - Hřiště

1.1. Rozměry

Hrací plocha musí mít tvar obdélníka, rozděleného sítí (lankem s vlaječkami), se základními rozměry (v závorce výška sítě):

- a) kategorie dospělých (otevřená kategorie)
 - 8 x 18 m (243 cm) – jednotlivci muži, ženy
 - 9 x 18 m (243 cm) – dvojice, smíšené trojice
- b) mladší věkové kategorie
 - 6 x 12 m (200 cm) – do 12 let (žactvo)
 - 8 x 16 m (243 cm) – 13 až 15 let (kadeti)

1.2. Hrací plocha

Hrací plocha musí být rovná. Pokud se hraje v tělocvičně, výška stropu musí být nejméně 6 m.

Hřiště musí být umístěno tak, aby hráče světlo (slunce) neoslňovalo.

1.3. Čáry

Hřiště je vyznačeno 2-5 cm širokými světlými (nejlépe bílými) namalovanými nebo textilními čarami.

Hřiště musí být umístěno nejméně 1 m od všech překážek.

Komentář k pravidlu 1:

- 1) První rozhodčí se před utkáním přesvědčí, zda jsou dodrženy rozměry hřiště, tvar hřiště. V případě, že zjistí závady, nařídí, aby byly pořadatelem odstraněny. Všechny čáry musí být vidět z každého místa hřiště.
- 2) Nejlépe je pro ringo vhodná travnatá rovná plocha nebo palubovka. Veškeré cizí předměty musí být před zahájením odstraněny. Rozhodčí hru nezahájí, zjistí-li, že stav hrací plochy neumožňuje regulérní hru nebo, že by mohl přivodit zranění nebo úraz. Proto rovněž u rozkládacích hřišť musí být všechny **vypínací kolíky** (obr.2) zatlučeny do země a s textilními čarami musí být propojeny **gumovými spojkami**. Ty zajišťují napnutí čar a zároveň zabraňují pádům při zakopnutí hráče o čáru.

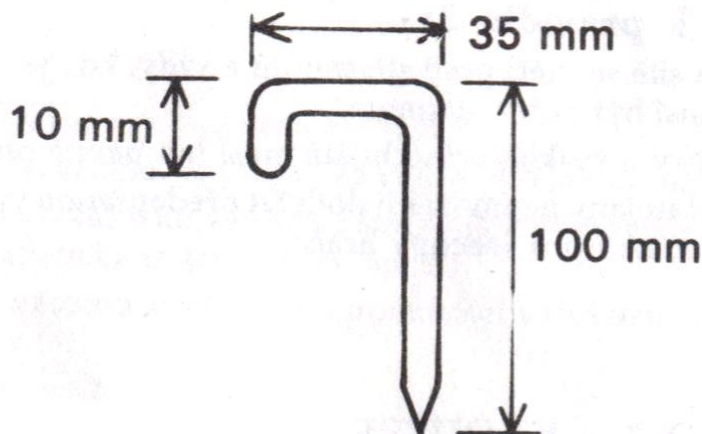

Obr.2 doporučený tvar a rozměry vypínacích kolíků

- 3) Čáry ohraničující hrací plochu patří k hřišti, které vymezují. Proto **zadní a postranní čáry** jsou součástí hrací plochy a dopad kroužku na ně je hodnocen jako dopad do hřiště. Výjimkou je **středová čára**, která spolu se sítí vytyčuje tzv. „skleněnou stěnu“, které se hráči nesmí dotknout žádnou částí těla a to i v prodloužení. Také dopad kroužku na středovou čáru je hodnocen jako chyba. Žádná z čar u rozkládacího hřiště nesmí být překroucena.

Pravidlo 2 - SÍŤ

2.1. Rozměry

Pro hru ringo se využívá

- klasická volejbalová síť; šířka – 1 m, délka – 9,50 m, oka se stranou 10 cm
- lanko opatřené vlaječkami (obr. 3)
- jiná síť minimální šíře 15 cm, opatřená nahoře páskou.

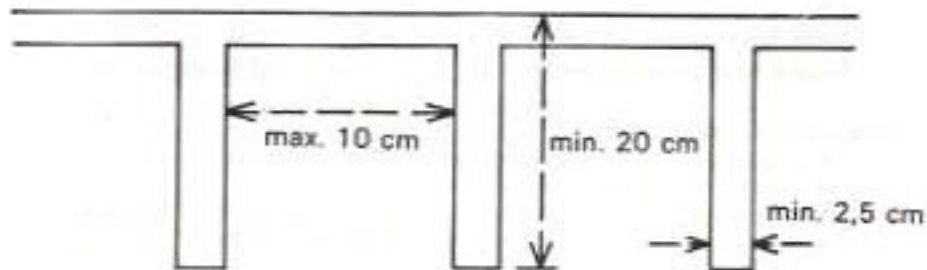

Obr. 3 – lanko se vlaječkami

2.2. Stojany

Stojany nesoucí a vypínající síť nesmí zasahovat do hřiště.

Komentář k pravidlu 2:

- Výška sítě se měří před střetnutím a vždy, kdy je třeba. Měří se uprostřed hřiště. Celá síť musí být dobře napnutá.
- Vlaječky u rozkládacího hřiště musí být pevně připevněny k lanku (přišity).
- Pokud stojany neumožňují dodržet předepsanou výšku sítě, musí pořadatel zajistit stejné podmínky pro všechny hráče.

Pravidlo 3 - KROUŽEK

3.1. Ringo se hraje gumovým (pryžovým) kroužkem uvnitř dutým o hmotnosti 165 g (tolerance 5 g) a o **rozměrech**: vnější průměr 170 mm, vnitřní průměr 114 mm a šířka kroužku 28 mm s tolerancí 2 mm (viz obr. 4).

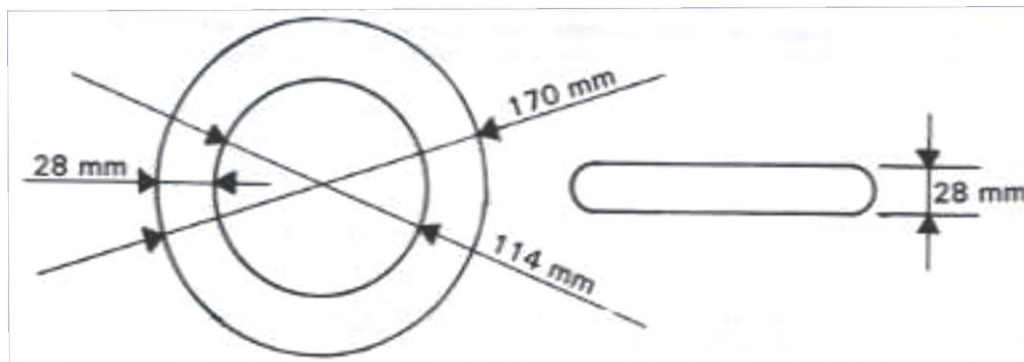

Obr. 4 – rozměry kroužku

3.2. Barva kroužku musí být kontrastní, nejlépe modrá a červená (kroužek může být i žíhaný).

3.3. Kroužek musí mít **otvor**, kterým může volně unikat nebo být nasáván vzduch.

Komentář k pravidlu 3:

- 1) Kroužky používané ve všech oficiálních soutěžích musí být schválené Českým klubem ringa.
- 2) První rozhodčí musí před utkáním ověřit zda jsou kroužky regulérní. Rovněž během utkání nebo na žádost hráčů rozhoduje o regulérnosti kroužků.

Pravidlo 4 - HRÁČI

4.1. Hraje se v těchto oficiálních kategoriích:

- **jednotlivci ženy**
- **jednotlivci muži**
- **dvojice ženy**
- **dvojice muži**
- **smíšené dvojice**
- **smíšené trojice** (dva muži a jedna žena nebo naopak)

- 4.2. Jednotlivci hrají jedním kroužkem, zbývající kategorie dvěma kroužky.
- 4.3. Hráči nesmí nastoupit na utkání v kopačkách s kolíky (ani gumotextilové) ani v podobné sportovní obuvi (atletické tretry s hroty apod.).
- 4.4. Čekací doba pro hráče k nástupu k utkání je 3 minuty od vyhlášení zápasu rozhodčím.

Komentář k pravidlu 4:

- 1) První rozhodčí je povinen zkontrolovat **před zahájením** utkání obuv všech hráčů.
- 2) Pokud se hráč nedostaví v limitu k utkání, prohrává **kontumačně 0:15**. Body, které ale hráč získal v předcházejících utkáních se **započítávají** a odehrané zápasy se neanulují!

Pravidlo 5 - ROZHODČÍ

5.1. Rozhodčí jsou **první** a **druhý**. Žádný z obou rozhodčích by neměl být ve vztahu k některému z hráčů a oba rozhodčí musí být naprosto **nestranní**. Pokud nestrannost rozhodčích nelze zajistit, musí se obě strany **před utkáním** na rozhodčích dohodnout. První a druhý rozhodčí mají při hře stejná práva a jejich rozhodnutí mají stejnou váhu.

5.2. **První rozhodčí** zejména provádí tyto činnosti:

- a) před utkáním schválí regulérnost hřiště, sítě, hracích kroužků a obuvi hráčů,
- b) rozhoduje o dosažení bodů,
- c) rozhoduje při situacích u středové čáry,
- d) pohybuje se dle možnosti zády ke slunci (světlu),
- e) zřetelně a hlasitě signalizuje podání, střídání na podání, střídání stran a ukončuje utkání
- f) má právo rozhodovat o všem, co není výslovně uvedeno v pravidlech.

5.3. **Druhý rozhodčí** provádí zejména tyto činnosti:

- a) dohlíží nad regulérností podání na své polovině,
- b) hlásí průběžně stav utkání,
- c) signalizuje auty,
- d) dohlíží nad regulérností letu kroužku,
- e) vede zápis o utkání.

5.4. Řešení sporných situací:

- a) pokud se **všichni hráči** na hřišti při řešení sporných situací shodnou, rozhodčí jejich názor je povinen **akceptovat**,
- b) pokud rozhodčí rozhodnou **rozdílně**, bod se **nezapočítává** (tzv. „mrtvý kroužek“),
- c) rozhodčí nesmí rozhodnout o kroužku, který **neviděl**,
- d) pokud některý z rozhodčích je **nejistý** v rozhodnutí, sejdou se rozhodčí u středové čáry a **bez účasti hráčů i diváků** se dohodnou.

5.5. Postavení rozhodčích:

v závislosti na směru světla (zejména pozici slunce) znázorňuje obr. 5

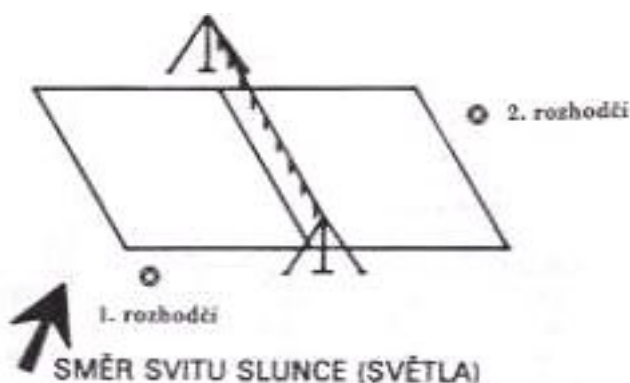

Obr. 5 – postavení rozhodčích

Komentář k pravidlu 5:

- 1) Nedostaví-li se delegovaní rozhodčí na pokyn pořadatele k utkání, mohou se hráči na pokyn pořadatele dohodnout na **náhradních** rozhodčích. Tito pak mají stejná práva a povinnosti jako delegovaní rozhodčí.
- 2) Dostaví-li se delegovaní rozhodčí po čekací době k utkání, které zahájili a řídí náhradní rozhodčí, převezmou delegovaní rozhodčí po zjištění všech skutečností **neprodleně** řízení utkání.
- 3) Před utkáním dvojic či trojic se rozhodčí přesvědčí, zda má dobře slyšitelnou píšťalku, případně hráče seznámí s jinou zřetelnou signalizací.

Pravidlo 6 - POČÍTÁNÍ BODŮ

- 6.1. Body se získávají nebo ztrácejí za každou chybu, bez ohledu na to, kdo podával (neexistují ztráty).
- 6.2. Zápasy ringo se hrají **do 15-ti** bodů s tím, že k vítězství je zapotřebí **rozdílu minimálně 2 bodů**, tj. alespoň 15:13. Pokud je dosaženo rozdílu jen jednoho bodu (15:14), hra pokračuje do dosažení **rozdílu 2 bodů** nebo končí **dosažením 17-tého bodu**.
- 6.3. Změna stran hřiště následuje, jakmile jedna ze stran **získá 8-mý bod**, avšak až po dokončení hry i s druhým kroužkem (tzn. při výsledku 9:7).
- 6.4. Hráč, který kroužek hodil do autu nebo do sítě, ztrácí bod.
- 6.5. Hráč, jehož kroužek se **při odhození směrem dolů** dotkl sítě, ztrácí bod.

Komentář k pravidlu 6:

- 1) Kroužek, který **během dopadu** zasáhl čaru (u rozkládacího hřiště se zatřepe lajna) je hodnocen jako dobrý.
- 2) Při opomenutí změny stran či podání nechá rozhodčí výměnu dohrát, **bodový stav platí** a změna stran či podání se provede dodatečně.

Pravidlo 7- ZAHÁJENÍ HRY A POSTAVENÍ HRÁČŮ

- 7.1. **Postavení hráčů** v úvodu utkání při hře jednotlivců je dáno pravidlem, že hráč napsaný v rozpisu utkání jako první (čteno zleva) **začíná vpravo** od prvního rozhodčího a má podání. Při hře dvojic a trojic družstvo uvedené jako první v rozpisu utkání začíná vpravo od prvního rozhodčího a zaujímá jako první postavení na podání.
- 7.2. **Hra začíná** podáním jednoho z hráčů. Podávat lze z libovolného místa za zadní čarou vlastní poloviny hřiště. V době odhodu kroužku alespoň jedna noha **musí být v kontaktu s hrací plochou**, tzn. že není dovoleno házet z výskoku (toto se týká nejenom podání, ale všech hodů z kteréhokoliv místa hřiště).
- 7.3. U **dvojic a trojic** podává každá strana jedním kroužkem. Podání se musí uskutečnit **najednou** na znamení rozhodčího (tzn. že oba hrací kroužky musí být po znamení rozhodčího odhozeny současně).
- 7.4. **Signalizace podání:**
Rozhodčí začíná každou výměnu slovním povelom „**Připraveni!**“ a následným zřetelným **krátkým písknutím**. Před tímto povelom se však musí přesvědčit, zda jsou všichni hráči připraveni ke hře.

Komentář k pravidlu 7:

- 1) Při podání je hodnoceno jako **přešlap** i přišlápnutí čáry (hráč se jí nesmí ani dotýkat).
- 2) Při **výskoku při podání, přešlapu** či **předčasném nebo opožděném podání** (týká se hry dvojic a trojic, pokud nejsou oba kroužky odhozeny současně a to ihned po signálu rozhodčího - úmyslné taktizování), rozhodčí hru **přeruš**í a **viníka napomene**. Při opětovném porušení tohoto pravidla v bezprostředně následujícím podání udělí rozhodčí trestný bod (soupeř získává bod).
- 3) Hráč může chytat a odhazovat kroužek také **mimo hřiště**.

Pravidlo 8 - STŘÍDÁNÍ NA PODÁNÍ

8.1. U **jednotlivců** každý z hráčů podává **3x po sobě**, tzn. že změna na podání následuje v době, kdy je součet bodů dělitelný třemi.

8.2. Při **hře dvojic a trojic** se podání mění, když je **součet bodů dělitelný 5-ti nebo o jeden vyšší**. Změna podání se provádí až po ukončení hry (výměny) oběma kroužky.

Komentář k pravidlu 8:

- 1) Pokud hráči **opomenou vystřídat** se na podání a rozhodčí tuto situaci zaregistruje až po zahájení hry, rozhodčí nechá výměnu dohrát a hráči se vystřídají na podání **dobitěně**. **Již dosažené body platí**.
- 2) Při **hře dvojic a trojic** se hráči na podání **v rámci jednoho družstva** pravidelně **všichni** střídají.

Pravidlo 9 - TEČ PŘI PODÁNÍ

9.1. U **jednotlivců** v případě, že podávající hráč zahrál „teč“ a kroužek dopadl do hřiště soupeře, má podávající hráč právo na **jedno** opakované podání **bez ztráty bodu**.

9.2. Podávající hráč ztrácí bod také tehdy, když kroužek po „teči“ **dopadne mimo hřiště nebo na středovou čáru**.

9.3. V kategorii dvojic a smíšených trojic se kroužek, který zasáhl síť a dopadl do hřiště soupeře, nepočítá a **hra pokračuje** pouze zbylým **jedním kroužkem**.

Komentář k pravidlu 9:

- 1) Pokud si rozhodčí **není zcela jistý**, zda kroužek letěl nad nebo pod sítí (páskou) nebo se názory rozhodčích liší, **bod se nepřizná žádné straně**.

Pravidlo 10 - LET KROUŽKU

- 10.1. Kroužek musí vždy **rotovat** kolem své osy (napodobovat let disku).
- 10.2. Při odhození nesmí kroužek letět v pozici kolmo k zemi a na plocho ve směru letu - tzv. „sekera“ (ani se kolmé poloze blížit) viz obr. 6.
- 10.3. Kroužek musí letět **na soupeřovu stranu nad sítí** a to v prostoru **nad středovou čarou** („mezi anténkami“).
- 10.4. Při srážce 2 kroužků hozených z **protilehlých stran** se body nezapočítávají a rozhodčí nařídí **nové podání** s oběma kroužky.

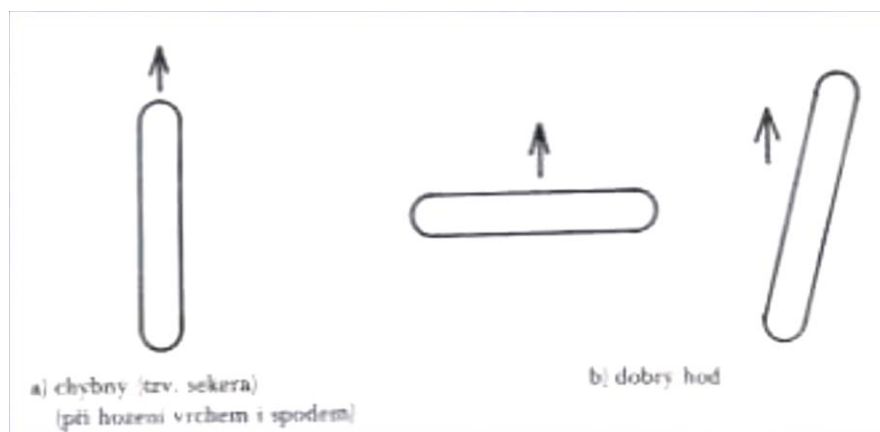

Obr. 6 – Let kroužku (pohled shora)

Komentář k pravidlu 10:

- 1) Při letu se kroužek **může chvět** nebo **komíhat**, ale **nesmí dělat kotouly** (tj. dokončit obrat přes osu o 180 stupňů).
- 2) Pro posouzení pravidla „sekery“ je směrodatný jen okamžik, kdy kroužek **opustil ruku** hráče.
- 3) Při letu se kroužek nesmí dotknout stojanu ani anténky.
- 4) **Porušení** kteréhokoliv bodu tohoto pravidla znamená **vždy ztrátu bodu**.

Pravidlo 11 - CHYTÁNÍ A ZPRACOVÁNÍ KROUŽKU

- 11.1. Kroužek lze chytat **jednou rukou**, odhodit se však musí **stejnou** rukou do které byl chycen. Přeložení kroužku z jedné ruky do druhé znamená ztrátu bodu.
- 11.2. Je zakázáno nahrávat **spoluhráči** nebo **sobě**.
- 11.3. Vypadne-li hráči kroužek z dlaně, může jej chytat on nebo jeho spoluhráč ještě jednou **libovolnou** rukou. **Více než 2** dotyky kroužku jedením družstvem znamenají **ztrátu bodu**.
- 11.4. Současné chycení **kroužku** dvěma spoluhráči je povoleno.
- 11.5. Při chytání kroužku musí kroužek zůstat v kontaktu alespoň s jedním prstem (je zakázáno „navlečení kroužku“).

Pravidlo 12 - KROKY

- 12.1. Kroužek lze chytat na místě, ve výskoku, v běhu, skokem za zem.
- 12.2. Při uchopení kroužku **ve výskoku** se smí hráč do okamžiku odhození kroužku učinit **2 kontakty** se zemí (dotknout nohou maximálně 2x země).
- 12.3. Uchopí-li hráč kroužek **v běhu** směrem k síti, může s ním udělat maximálně **3 brzdící kroky**, než se zastaví (nesmí protahovat kroky směrem k síti). Kroužek může odhodit v průběhu uvedených brzdících kroků nebo po úplném zastavení.
- 12.4. Po uchopení kroužku **skokem či pádem na zem** se může hráč napřed klidně postavit čelem k síti a potom kroužek odhodit. **Přední noha** hráče přitom nesmí být blíže k síti, než měl hráč **těžiště těla**.
- 12.5. **Před odhozením** kroužku může hráč použít **kroku a výkroku** jen po akcích, kterým **nepředcházela pohybu vpřed** směrem k síti. **Pokud ano**, má hráč povolen před odhozením kroužku **jen výkrok** (před došlápnutím nohy musí být kroužek odhozen).

Komentář k pravidlu 12:

- 1) Při chytání kroužku směrem **do boku**, které je zakončeno předšlápnutím směrem k síti, je toto předšlápnutí hodnoceno jako **akce směrem k síti** a hráč má před odhozením k dispozici **jen výkrok**.
- 2) Před odhodem nebo během odhodu smí hráč **zadní nohou** maximálně **přinožit**, ale nesmí jí předšlápnout.
- 3) Při všech akcích **směrem dozadu** počet kroků či kontaktů se zemí **není limitován!**

Pravidlo 13 - ČAS DRŽENÍ KROUŽKU

- 13.1. Při hře s 1 kroužkem je čas držení kroužku hráčem omezen **5-ti sekundami**, které rozhodčí začne počítat ve chvíli, kdy **usoudí**, že hráč s kroužkem **pasivně stojí** a zdržuje tak hru.
- 13.2. Při hře se 2 kroužky je čas držení kroužků omezen **5-ti sekundami**, které rozhodčí začne počítat ihned, jakmile jsou **oba kroužky v klidu** v držení hráčů.

Komentář k pravidlu 13:

- 1) Čas počítá první rozhodčí. Po povelu „Čas!“ následuje v **sekundových** intervalech počítání do 5-ti (1-2-3-4-5), přičemž oba kroužky musí být odhozeny **dříve** než zazní **první** písmeno ze slova „Pět!“.
- 2) Rozhodčí **nesmí přerušit** počítání času, dokud nejsou odhozeny **oba** kroužky.

Pravidlo 14 - POHYB RUKY DRŽÍCÍ KROUŽEK

- 14.1. Pohyb ruky držící kroužek musí být **plynulý**. Pokud začne pohyb ruky s kroužkem **směrem vpřed** (k síti) musí pokračovat **stále** vpřed až do okamžiku **odhození** kroužku (je zakázáno „**naznačování**“).
- 14.2. **Klamání** tělem nebo volnou rukou je **dovoleno**.
- 14.3. Před hodem je povolen **jeden náprah**.

Pravidlo 15 - DOTYK KROUŽKEM

- 15.1. Není dovoleno se dotknout **kroužkem držným v ruce** jakékoliv části svého těla, těla spoluhráče, hřiště nebo sítě.

Pravidlo 16 - „SKLEŇENÁ ZED“

- 16.1. Není dovoleno hráčům přesáhnout jakoukoliv částí těla středovou čáru hřiště, ani se jí dotknout.
- 16.2. Hráč nesmí při hodě přesáhnout rukou nad síť.

Komentář k pravidlu 16:

- 1) Toto pravidlo nesmí v průběhu hry porušit žádný z hráčů.
- 2) Rovina vymezená středovou čarou a sítí (tzv. „skleněná zed“) platí i v prodloužení na obě strany ven z hřiště.

Pravidlo 17 - PASIVNÍ HRA

- 17.1. V kategorii dvojic a trojic při hře se **2 kroužky** jsou povoleny pouze **dvě vysoké výměny** (bezprostředně za sebou). Třetí výměna musí být útočná.
- 17.2. V kategorii dvojic při hře s **1 kroužkem** se hra ukončuje po **chycení 2 vysokého hodu** (bezprostředně za sebou) – povelom rozhodčího „**Pasivní hra!**“.
- 17.3. Pokud se utkání protahuje (zpravidla trvá déle než 10 minut) může rozhodčí **urychlit utkání** nařízením tzv. „**zkrácené hry**“. Od tohoto povelu je hra s 1 kroužkem omezena **jen na dokončení akce** (jeden hod). Pokud není tímto hodem dosaženo bodu, hra je ukončena a pokračuje podáním se 2 kroužky.

Komentář k pravidlu 17:

- 1) Družstvo, jehož hráč při **třetí výměně** opět hodí vysoký kroužek a tento je na druhé straně soupeřem **zpracován**, je potrestáno **ztrátou bodu** (rozhodčí bod započítá až po dopadu nebo po zpracování kroužku). Pokud je ovšem tímto **hodem získán bod, pak platí!**

Pravidlo 18 - VŠEOBECNÁ USTANOVENÍ

18.1. Kontumační výsledek je stanoven na **15:0**. Všechny výsledky z předcházejících zápasů se **započítávají**.

18.2. Nasazování hráčů:

- | | |
|----------------------|--------------------|
| a) 6-ti do 2 skupin | |
| skupina A – 1,4,6 | skupina B – 2,3,5 |
| b) 12-ti do 4 skupin | |
| skupina A – 1,5,12 | skupina B – 4,8,9 |
| skupina C – 3,7,10 | skupina D – 2,6,11 |

18.3. Určování pořadí:

O pořadí ve skupině vždy rozhoduje:

- a) celkový počet vítězství ve skupině (počet bodů)
- b) vzájemné utkání (pokud 2 mají stejný počet bodů)
- c) vzájemná utkání z užší tabulky (pokud 3 a více)
- d) vyšší počet plusových bodů z užší tabulky
- e) skóre z celkové tabulky
- f) vyšší počet plusových bodů z celé tabulky
- g) nový zápas.

Skóre je rozdíl mezi získanými a ztracenými body v tabulce (plusové mínus minusové).

18.4. Protesty se podávají a řeší **před ukončením** zápasu, kterého se týkají.

18.5. Zákaz kouření – platí pro všechny hráče, rozhodčí a další účastníky na sportovišti. Porušení tohoto pravidla znamená pro hráče **napomenutí (žlutá karta)**.

18.6. Nesportovní chování – za hrubé urážky vůči soupeři či rozhodčímu a za vědomé kopnutí do kroužku je hráč potrestán **napomenutím (žlutá karta)**.

18.7. Diskvalifikace hráče (červená karta) – za **dvě napomenutí** (žluté karty). O diskvalifikaci rozhoduje vždy hlavní rozhodčí turnaje na návrh prvního rozhodčího zápasu.

18.8. Tyto sportovní pravidla jsou závazná pro všechny soutěže, které **vyhlašuje** nebo **zaštiťuje** Český klub ringa.

18.9. Změny pravidel schvaluje **Český štáb** ringa na návrh Komise rozhodčích Českého klubu ringa.

Kontaktní adresa

(a distribuce oficiálních hracích ringo kroužků a hřišť):

Český klub ringa, z.s.
Veselíčko 294
739 44 Brušperk

Mobil: +420 777 590 510

e-mail: ringo@ringo.cz